

# ΚΕΝΤΡΙΚΗ ΕΠΙΤΡΟΠΗ ΕΙΔΙΚΩΝ ΜΑΘΗΜΑΤΩΝ

**ΔΕΥΤΕΡΑ 23 ΙΟΥΝΙΟΥ 2003**

## **ΚΟΙΝΗ ΕΞΕΤΑΣΗ ΟΛΩΝ ΤΩΝ ΥΠΟΨΗΦΙΩΝ ΣΤΟ ΕΛΕΥΘΕΡΟ ΣΧΕΔΙΟ**

**ΘΕΜΑ:** Ξύλινη καρέκλα τύπου Βιέννης και ξύλινη κρεμάστρα ρούχων.

### **ΓΕΝΙΚΕΣ ΟΔΗΓΙΕΣ:**

1. Το προς σχεδίαση θέμα αποτελείται από δύο αντικείμενα :
  - A. Ξύλινη καρέκλα τύπου Βιέννης**
  - B. Ξύλινη κρεμάστρα ρούχων**
2. Το προς σχεδίαση θέμα να τοποθετηθεί πάνω σε τραπέζι (έδρα διδασκαλίας) που θα είναι παράλληλο προς τον τοίχο και σε απόσταση 50 εκατοστών περίπου από αυτόν. Το προς σχεδίαση θέμα απεικονίζεται στις φωτοτυπίες (α. **όψη**, β. **κάτοψη** και γ. **φωτογραφία**) που δείχνουν τον τρόπο σύνθεσης των δύο ανωτέρω αντικειμένων.
3. Η σύνθεση των αντικειμένων να πραγματοποιηθεί κατά τον ακόλουθο τρόπο:
  - A.** Η καρέκλα τοποθετείται με την πλάτη προς τους υποψηφίους και στο μέσον του τραπεζιού, κοιτώντας λοξά προς τον τοίχο αριστερά, ούτως ώστε το εμπρός δεξιά και το πίσω αριστερά πόδι της να βρίσκονται πάνω στον κάθετο άξονα του κέντρου του τραπεζιού (έδρα διδασκαλίας), και σε απόσταση 15 εκατοστών από την εμπρόσθια ακμή του τραπεζιού. (Βλέπετε φωτοτυπημένα σχέδια όψης, κάτοψης και φωτογραφία).
  - B.** Την ξύλινη κρεμάστρα, αφού στρίψουμε ελαφρώς το γάντζο της, την κρεμάμε στην πλάτη (στο πίσω μέρος της καρέκλας) με την κοίλη πλευρά της προς τους εξεταζόμενους, ακριβώς πάνω από το πίσω αριστερό πόδι της (βλέπετε το φωτοτυπημένο σχέδιο της όψης και τη φωτογραφία).

### **ΖΗΤΕΙΤΑΙ:**

1. Η αρμονική απεικόνιση του θέματος στην προς σχεδίαση επιφάνεια, η οποία ορίζεται κάτω από την επιγραφή ΕΛΕΥΘΕΡΟ ΣΧΕΔΙΟ – ΧΩΡΟΣ ΣΧΕΔΙΑΣΗΣ. Με τη φράση "αρμονική απεικόνιση" εννοούμε τη σωστή μεταφορά του μεγέθους του θέματος, καθώς και την τοποθέτησή του στη σχεδιαστική επιφάνεια.
2. Η τοποθέτηση του θέματος και η ακριβής μεταφορά των αναλογιών του με τη βοήθεια της σχέσης ύψους/πλάτους.
3. Ζητείται επίσης η απλοποιημένη απόδοση με πέντε τόνους των φωτεινών και σκιερών επιφανειών που συνθέτουν το σύνολο του θέματος.

Στο θέμα περιλαμβάνονται το φόντο (τοίχος ή πίνακας ή και τα δύο), καθώς και το τμήμα του τραπεζιού, πάνω στο οποίο έχει τοποθετηθεί το θέμα.

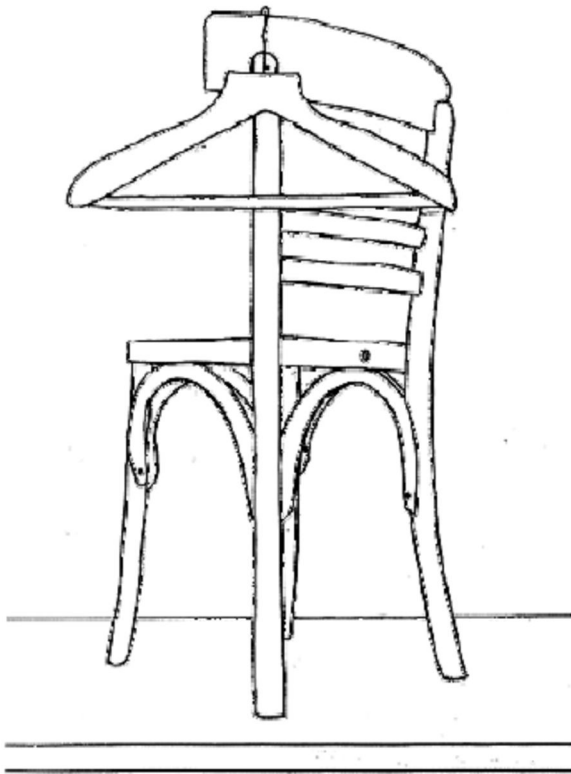

α. Οψη

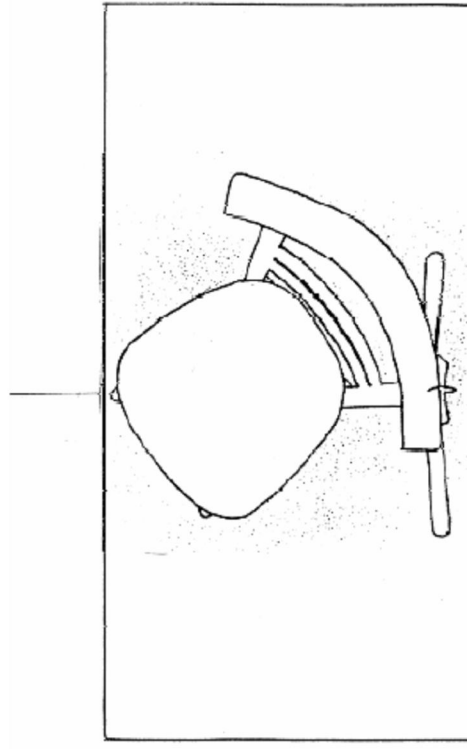

β. Κατοψη



### **ΠΑΡΑΤΗΡΗΣΕΙΣ :**

- α) Απαραίτητη προϋπόθεση για την ορθή τοποθέτηση του θέματος είναι η παρατήρηση των σκαριφημάτων όψης και κάτοψης, καθώς και της φωτογραφίας.
- β) Ενδεχόμενες αλλοιώσεις στα αντικείμενα του θέματος δεν μεταβάλλουν τη μορφή τους.

### **ΟΔΗΓΙΕΣ ΠΡΟΣ ΤΟΥΣ ΕΠΙΤΗΡΗΤΕΣ**

1. Να διανεμηθεί στους υποψηφίους από μία φωτοτυπία της δεύτερης σελίδας.
2. Η δεύτερη σελίδα επιστρέφεται από τους υποψηφίους κατά την αποχώρησή τους και στη συνέχεια καταστρέφεται από τους επιτηρητές.
3. Τα ζητούμενα **δεν** θα εκφωνηθούν και **δεν** θα γραφούν στον πίνακα.
4. Διάρκεια εξέτασης έξι (6) ώρες.
5. Έναρξη χρόνου εξέτασης: Αμέσως μετά τη διανομή των φωτοτυπιών στους υποψηφίους.
6. Δυνατότητα αποχώρησης: Μία (1) ώρα μετά την έναρξη του χρόνου εξέτασης.
7. Η διάρκεια εξέτασης και ο χρόνος δυνατής αποχώρησης να γραφούν στον πίνακα.
8. Οι υποψήφιοι να μην χρησιμοποιήσουν σπρέυ.
9. Διάλειμμα και κάπνισμα δεν επιτρέπονται.

**ΤΕΛΟΣ ΜΗΝΥΜΑΤΟΣ**

**ΚΑΛΗ ΕΠΙΤΥΧΙΑ**